

Wandhalterung Work Out

WH Work Out – Halterungen für Displays. Stabile Ausführung aus Stahl mit stoß- und kratzfester Oberfläche. Durch zwei manuelle Auslöser kann man die selbsteinrastende Halterung nach vorne ziehen um jederzeit an die Rückseite (z.B. Kabel und Anschlüsse) des Displays zu gelangen.

S Einbautiefe: 70 mm passend für VESA 400x200, 300x300, 600x300, 400x400, 600x400, 800x400 oder max. 50 kg

XL Passend VESA bis 900x600 oder max. 100kg abschließbar! Im Portraitformat möglich
Art.-Nr. 110022



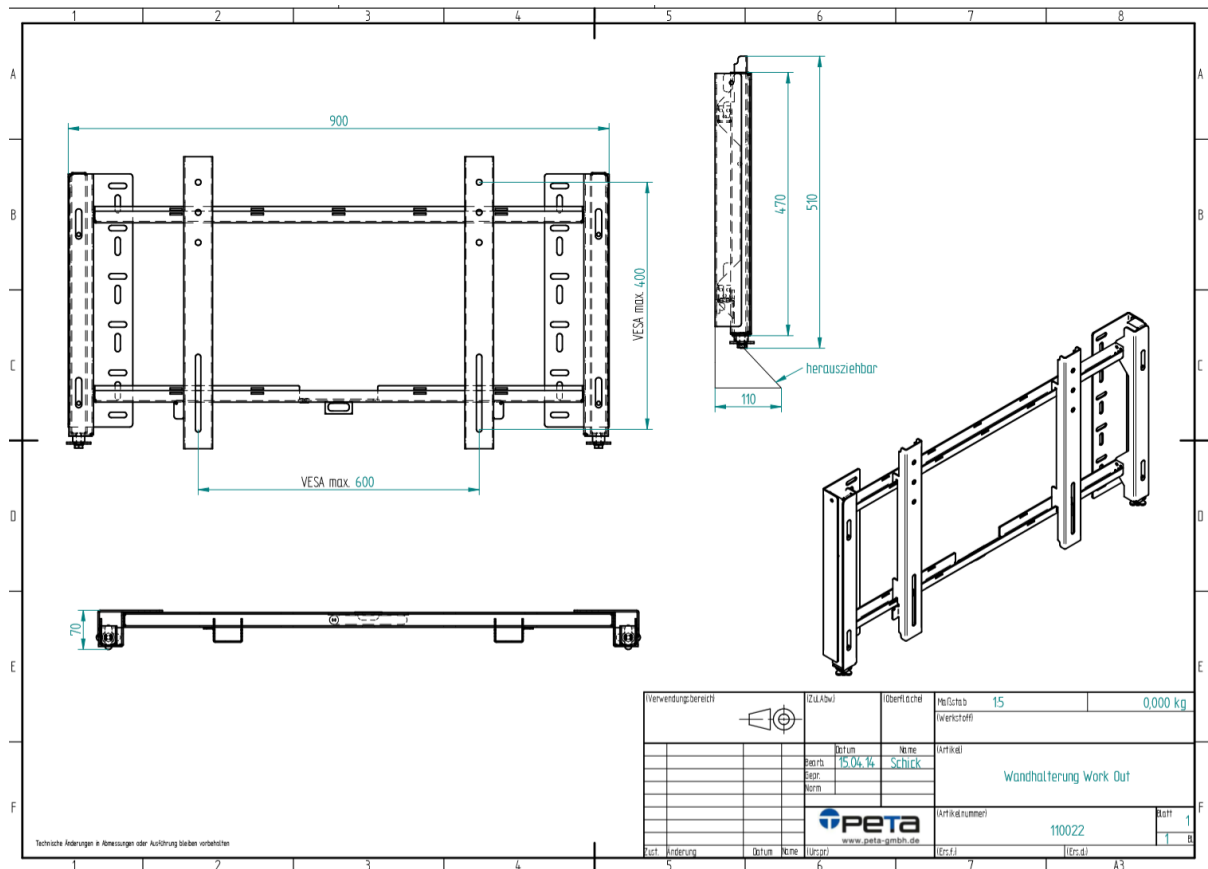

Die Montage ist sehr einfach:

Die Wandmontage wird mit entsprechendem Befestigungsmaterial fixiert. Durch zwei Rädchen kann man die Halterung perfekt ausloten. Danach werden die beiden Metallleisten mit den VESA Bohrungen an der Rückseite des Displays befestigt. Das Display mit den angeschraubten Metallleisten in die Schlitze an der Wandhalterung eingeschoben. Die Unterseite wird mittels eindrehen von 2 Schrauben fixiert.